

ADG-1 PISTOLA ESSICCATRICE AQUADRY

I Prima di procedere all'installazione, alla messa in funzione, alla regolazione o alle operazioni di manutenzione, leggere attentamente il presente manuale d'istruzione, che deve essere conservato per ogni futuro riferimento.

NOTA IMPORTANTE

Questa pistola essiccatrice deve essere utilizzata solo da un operatore adeguatamente preparato per un utilizzo sicuro ed una corretta manutenzione. Per ragioni di brevità, queste istruzioni per l'uso non contengono le informazioni necessarie per un uso normale della pistola essiccatrice e dei componenti, né quelle che appartengono al normale bagaglio di conoscenze tecniche degli addetti. Tutte le operazioni riportate in questo manuale sono da ritenersi corrette, tuttavia la ANEST IWATA non è responsabile per danni o incidenti derivati da utilizzi o impieghi impropri della pistola essiccatrice, errati o differenti da quelli descritti nel presente manuale. La ANEST IWATA declina ogni responsabilità per eventuali incidenti o danni a persone o cose insorgenti dalla mancata osservanza delle prescrizioni relative alla sicurezza. Le norme di sicurezza descritte nel presente manuale integrano e non sostituiscono le norme di sicurezza vigenti che devono essere conosciute ed applicate dagli addetti. In caso di guasto, cattivo funzionamento della pistola essiccatrice o per qualsiasi parte danneggiata durante il trasporto, rivolgersi esclusivamente alla ANEST IWATA Italia S.r.l. - Corso Vigevano 46, 10155 Torino, unica autorizzata all'assistenza tecnica ed alla manutenzione sull'attrezzatura da Lei acquistata in Italia. Per ulteriori informazioni o problemi particolari da risolvere, rivolgersi direttamente alla ANEST IWATA Europe s.r.l. (vedi ultima pagina)

Assicurarsi di osservare le avvertenze per la sicurezza contenute nel suddetto manuale d'istruzione. Altrimenti, si potrebbe verificare l'espulsione della vernice con conseguenti danni fisici causati dai solventi organici. Assicurarsi di seguire le prescrizioni indicate dal seguente simbolo  cui contenuti sono particolarmente importanti per la sicurezza.	
AVVERTENZE	Indica una situazione potenzialmente pericolosa che, se non evitata, potrebbe risultare rischiosa per la salute e la vita dell'operatore.
ATTENZIONE	Indica una situazione potenzialmente pericolosa che, se non evitata, potrebbe risultare moderatamente rischiosa sia per i danni fisici che per i danni al prodotto.
IMPORTANTE	Indica le avvertenze da seguire. Le precauzioni di sicurezza contenute in questo manuale d'istruzione sono le minime condizioni necessarie per l'utilizzo del prodotto. Seguire le norme nazionali e locali per la prevenzione sugli incendi, sull'elettricità, e la sicurezza, come pure quelle aziendali.

SPECIFICHE IMPORTANTI

Pressione massima d'esercizio:	6.8 bar (98 PSI)
Livello di rumorosità (LAeqT):	78 dB (A)
Temperatura:	5~40 °C

SPECIFICHE TECNICHE

Nome del prodotto	Modello	Pressione d'esercizio standard Bar (PSI)	Consumo aria l/min (cfm)
Pistola Essiccatrice	ADG-1	0.1 (43)	390 (13.8)

Prodotto da:

ANEST IWATA Corporation 3176, Shinyoshida-cho, Kohoku-ku, Yokohama, 223-8501 Japan

ANEST IWATA

ANEST IWATA Europe S.r.l.
46, Corso Vigevano 10155, Torino Italy
Direct Tel. +39 011 - 22 74 402
Fax +39 011 - 22 74 000
info@anest-iwataeu.com
www.anest-iwataeu.com

ANEST IWATA Italia S.r.l.
46, Corso Vigevano 10155, Torino (Italy)
Tel. diretto +39 011 - 24 80 868 - Fax: +39 011 - 85 19 44
info@anest-iwata.it www.anest-iwata.it

ANEST IWATA Iberica
Calle de Les Teixidores, 3-5
08918 - Badalona (Barcelona)
Tel.: +34 933 20 59 93 - Fax.: +34 933 20 59 65
info@anest-iwata.es www.anest-iwata.es

ANEST IWATA Europe s.r.l.
NIEDERLASSUNG DEUTSCHLAND
Mommensenstrasse 5, 04329 Leipzig
Telefon: +49 (0)341 241 4430 - Fax: +49 (0)341 252 5595
info@anest-iwata.de www.anest-iwata.de

Filiali Europee

ANEST IWATA Scandinavia
Ögärdesvägen 6C, 433 30 PARTILLE - Sweden
Tel. +46 (0)31 - 340 28 60 - Fax +46 (0)31 - 340 28 69
info@anest-iwata.se www.anest-iwata.se

ANEST IWATA France
25 rue de Madrid - 38070 St Quentin Fallavier - France
Tél. +33 (0)4 - 74 94 59 69 - Fax +33 (0)4 - 74 94 34 39
info@anest-iwata.fr www.anest-iwata.fr

ANEST IWATA U.K.
Unit 10 Little End Road - Eaton Socon
St. Neots - CAMBRIDGESHIRE
PE19 8JH
Tel.: +44 (0) 1480 405419 Fax: +44 (0) 1480 217610
enquiries@anest-iwata.co.uk www.anest-iwata.co.uk

PRIMA DELL'UTILIZZO



AVVERTENZE

- Collegare saldamente la tubazione dell'aria e fissarla con una chiave. Se la tubazione dovesse scollegarsi durante il funzionamento della pistola, il movimento pericoloso della stessa potrebbe causare gravi ferite al corpo.
- Il funzionamento della pistola essiccatrice é rumoroso. Indossare i tappi fononizzanti durante il funzionamento della stessa.
- Quando utilizzate la pistola per soffiare polveri o spruzzare liquidi, indossare sempre occhiali di protezione. Altrimenti corpi estranei potrebbero penetrare negli occhi risultando molto pericolosi.
- Mai puntare la pistola in direzione del corpo umano o di animali. Altrimenti la pressione in uscita dalla pistola potrebbe risultare molto pericolosa.
- Mai superare la massima pressione d'esercizio consigliata per evitare danni rispettivamente alla pistola, alla tubazione dell'aria, al raccordo o al controllo dell'aria. L'utilizzo ad una pressione superiore a quella consigliata potrebbe causare gravi ferite al corpo.
- Per il funzionamento della pistola MAI utilizzare altri gas, ma solamente aria compressa, altrimenti potrebbero verificarsi problemi alle vie respiratorie e rischi d'esplosione e d'incendio.
- Mai modificare questa pistola o utilizzare altri componenti o parti di ricambio che non siano originali. Sostituire subito le parti danneggiate o usurate.



ATTENZIONE

- Quando si utilizza la pistola per la prima volta dopo l'acquisto, farla funzionare a vuoto direzionandola prima verso un panno assorbente. Altrimenti l'olio anticorrosione presente al interno della pistola potrebbe fuoriuscire, sporcando il pezzo di lavorazione.
- Per alimentare la pistola utilizzare aria filtrata ed asciutta mediante l'uso di un essiccatore ed un filtro. L'utilizzo con aria non filtrata potrebbe compromettere la qualità del lavoro.



MANUTENZIONE ED ISPEZIONE



ATTENZIONE

- Assicurarsi di chiudere l'alimentazione dell'aria prima di eseguire le operazioni di manutenzione e d'ispezione.
- Altrimenti le parti potrebbero essere spinte fuori bruscamente causando ferite.

ELENCO PARTI DI RICAMBIO

DESCRIZIONE	POS.
UGELLO	1
GHIERA DI BLOCCAGGIO	2
CORPO PISTOLA	3
TUBO ARIA	4
SET FILTRO	5
RACCORDO ARIA	6
COPERTURA	7
IMPUGNATURA	8

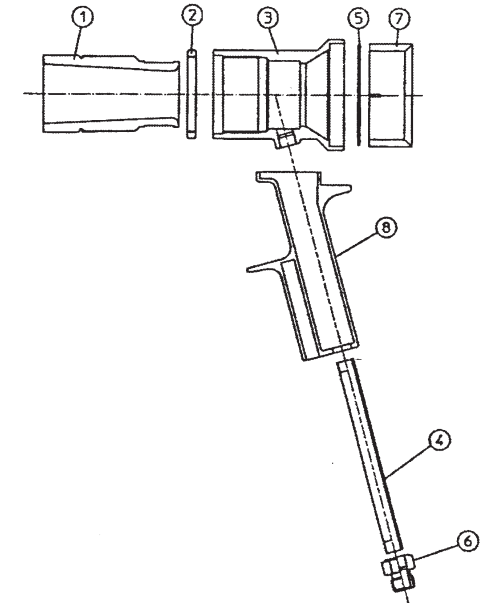

COME REGOLARE

Per regolare la portata dell'aria, posizionandosi dietro la pistola, ruotare in senso orario l'ugello (1) per ottenere il flusso d'aria desiderato. Per fissare l'ugello nella posizione scelta bloccarlo ruotando la ghiera di bloccaggio (2) in senso antiorario fino al bloccaggio della stessa.